

4.-Representar a la escala 9:7 la perspectiva isométrica (sin coeficientes de reducción) de la pieza dada. Se valorará el uso de la escala gráfica.

Represente todas las líneas ocultas. (3 puntos) Sept 2011 A

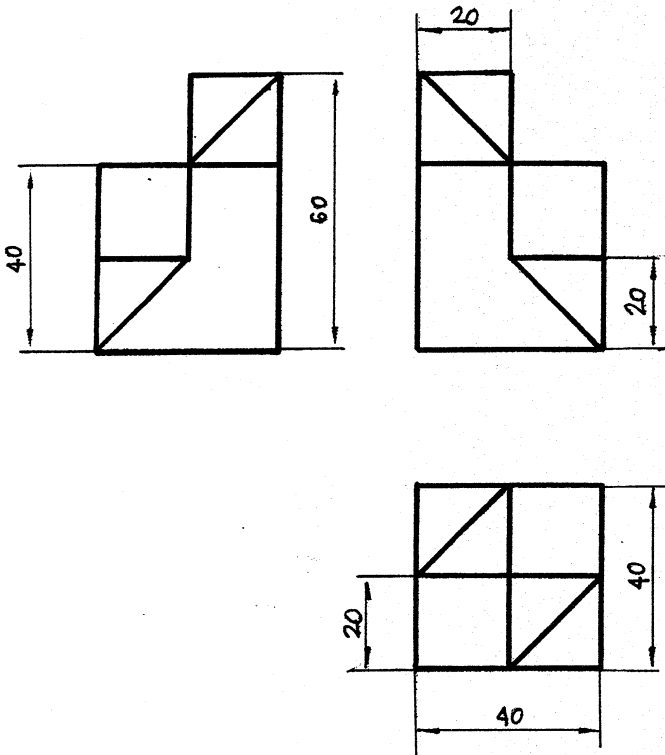

Septiembre 2011 opción B

4.-Represente en perspectiva isométrica, a escala 3:4 y sin coeficientes de reducción la pieza definida por las vistas a escala 1:1 en el sistema del primer diedro. Tome las medidas directamente de la figura. Represente todas las aristas ocultas. Se valorará el uso de la escala gráfica. (3 puntos)

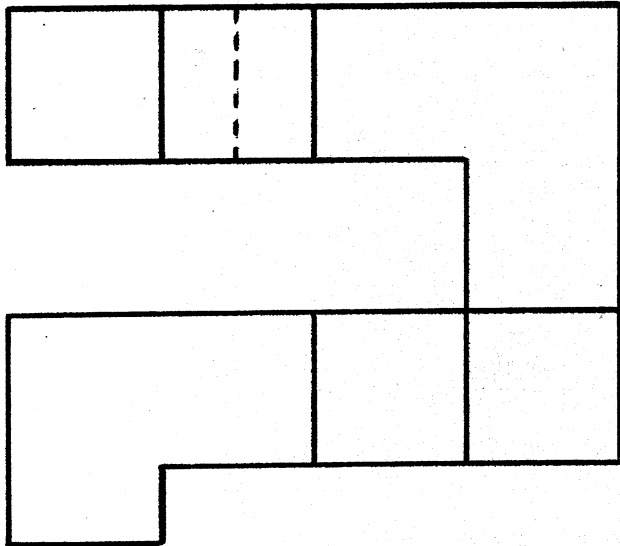
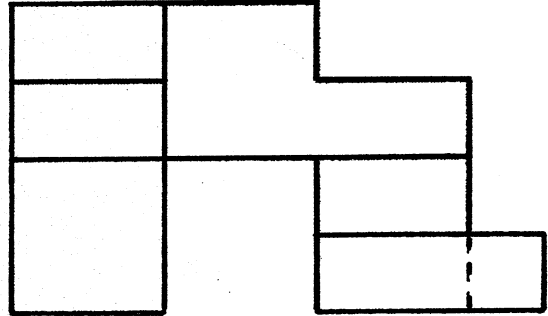
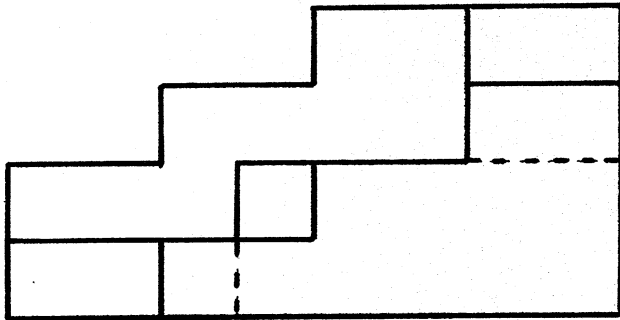

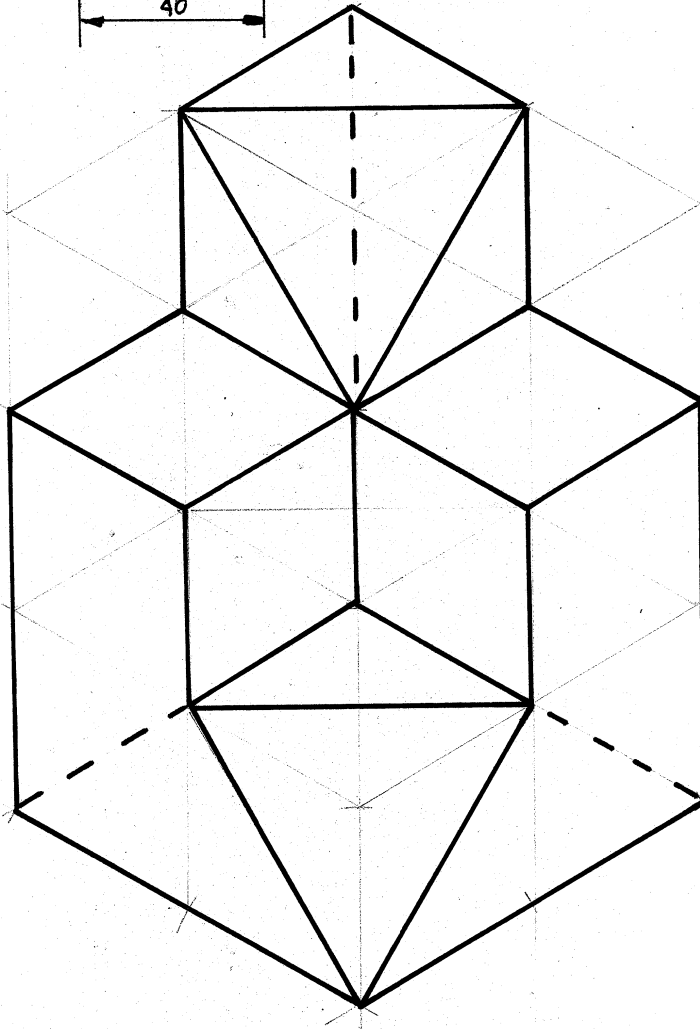
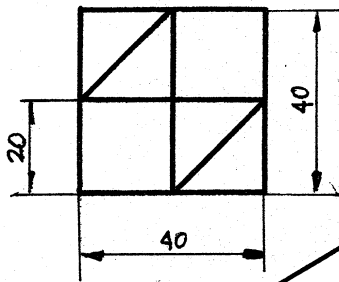
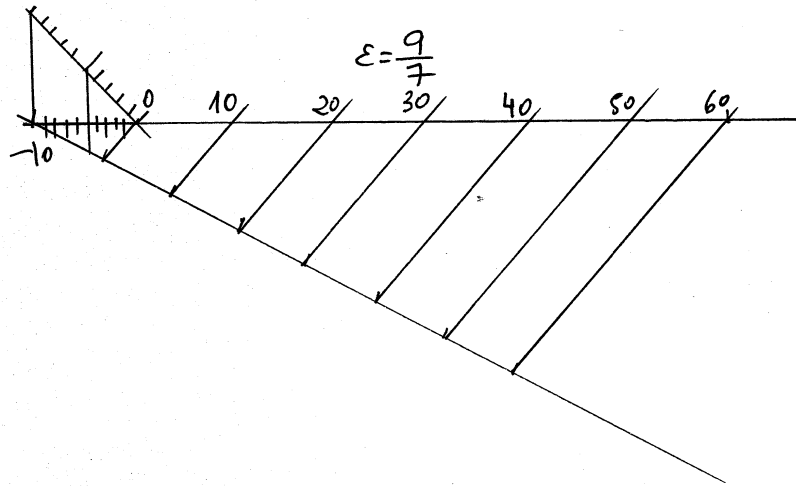
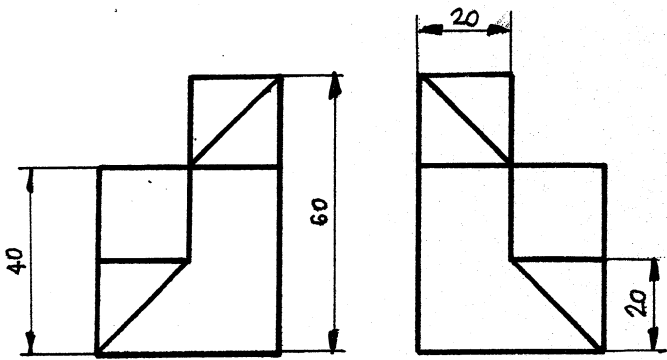

4.-Represente en perspectiva isométrica, a escala 3:4 y sin coeficientes de reducción la pieza definida por las vistas a escala 1:1 en el sistema del primer diedro. Tome las medidas directamente de la figura. Represente todas las aristas ocultas. Se valorará el uso de la escala gráfica. (3 puntos)

